

Lecteur mural (bus) DoorLock-WA7-V2 - MANUEL D'UTILISATION

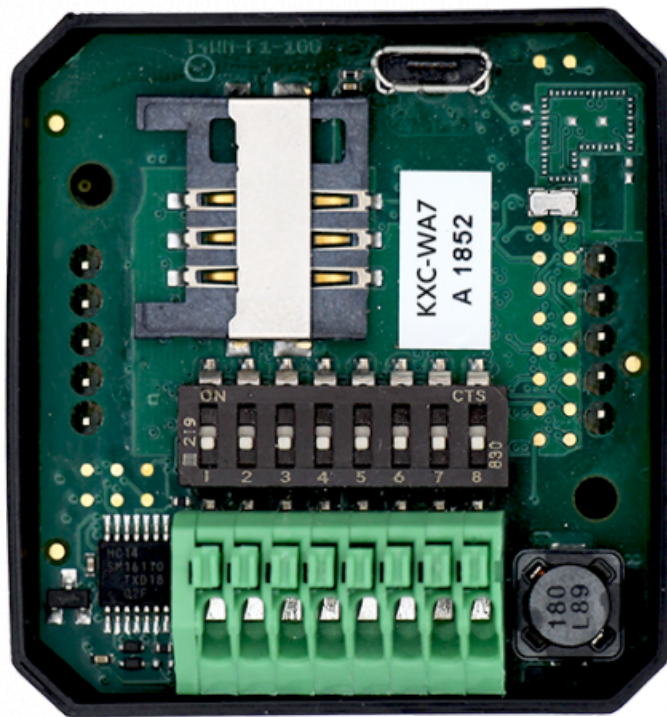

CODES DE COMMANDE :

KXC-WA7-IP1-V2, KXC-WA7-IP2-V2

[FICHE TECHNIQUE KXC-WA7-IPx-V2](#)

Aperçu

Les lecteurs muraux IP de Kentix permettent de commander des portes sans contact avec une puce RFID MIFARE® DESFire®. Le lecteur mural est conçu pour être installé dans des interphones ou derrière des panneaux frontaux. L'électronique du lecteur est logée dans un boîtier de 23 mm de haut. La structure se compose toujours du lecteur mural proprement dit et du Kentix **AccessManager** connecté. Le lecteur mural est raccordé à l'AccessManager par une connexion à 4 fils. L'AccessManager lui-même est directement connecté à un commutateur réseau compatible Power over Ethernet (PoE). Pour commander les gâches électriques/serrures motorisées, le SmartRelay offre deux sorties de relais et, selon la classe de puissance de la gâche, un répartiteur PoE intégré avec sortie 24 VDC.

Pour le fonctionnement des lecteurs muraux (version : V2), un Kentix AccessManager pour lecteur de câble (KXP-2-RS) avec une version du logiciel KentixONE de 8.2.0 ou plus est nécessaire. Vous trouverez des informations sur le relais et **des schémas de câblage, y compris des exemples**, ici : [AccessManager \(bus\)](#)

Consignes de sécurité

Installation

L'installation et la mise en service ne doivent être effectuées que par un personnel spécialisé et formé, conformément au mode d'emploi.

Aucune modification de quelque nature que ce soit, à l'exception de celles décrites dans un mode d'emploi correspondant, n'est autorisée sur les produits de Kentix GmbH.

Lors de l'installation d'appareils Kentix, certains degrés de protection doivent être garantis. Respectez à cet effet les prescriptions en vigueur pour les installations dans l'environnement concerné.

N'utilisez les produits que dans la plage de température définie.

Les instructions doivent être transmises à l'utilisateur par la personne qui procède à l'installation.

Kentix décline toute responsabilité en cas d'endommagement des appareils ou des composants suite à un montage incorrect. Aucune responsabilité n'est assumée en cas d'unités mal programmées.

Si des dysfonctionnements, des dommages matériels ou autres surviennent, Kentix n'est pas responsable.

Utilisation des produits, transport et stockage

Protéger l'appareil contre l'humidité, la saleté et les dommages pendant le transport, le stockage et l'utilisation

Produits alimentés par batterie

N'utilisez pas les produits dans des zones à risque d'explosion.

N'utilisez les produits que dans la plage de température définie.

L'installation ainsi que le remplacement des piles ne doivent être effectués que par un personnel qualifié et formé, conformément aux instructions.

Ne chargez pas, ne court-circuitez pas, n'ouvrez pas et ne chauffez pas les piles.

Lors de la mise en place des piles, veillez à respecter la polarité.

Les appareils doivent toujours être alimentés par les piles prévues pour le produit.

Lors du remplacement des piles, remplacez toujours toutes les piles.

Éliminez les piles usagées ou usées de manière appropriée.

Conservez les piles hors de portée des enfants.

Maintenance

Le fonctionnement des appareils Kentix doit être contrôlé dans le cadre d'une maintenance annuelle.

Élimination des déchets

Les appareils électriques et les piles doivent être éliminés séparément des déchets ménagers.

Éléments de commande

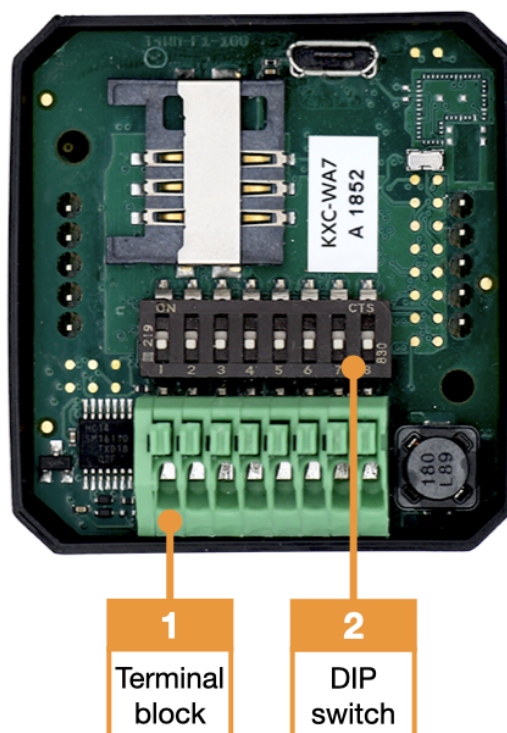

1. Borne de raccordement

2. Commutateur DIP pour l'adressage des lecteurs

Borne de raccordement

Borne # Lecteur	Fonction Lecteur	Borne # AccessManager
1	-	-
2	-	-
3	RS-485 A	6 (BUS A)
4	RS-485 B	5 (BUS B)
5	-	-
6	-	-
7	12 - 30 VDC (+)	3 (+)
8	GND (-)	4 (-)

KXC-WA7-IPx-V2 Borne de connexion

Commutateur DIP pour l'adressage des lecteurs

DIP #	Fonction	Paramètres par défaut
1	-	-
2	-	-
3	-	-
4	-	-
5	RS-485 BIAS ON/OFF	OFF
6	-	-
7	-	-
8	Terminaison 120 ohms (résistance de terminaison)	OFF

KXC-WA7-IPx-V2 Commutateur DIP

Important ! Les lecteurs muraux de différentes versions (V1, V2) ne peuvent pas être utilisés sur un AccessManager. L'identifiant de la version (par exemple V2) est codé dans le numéro d'article.

Pour utiliser les lecteurs muraux avec la version 2 (V2), le AccessManager connecté doit avoir au moins la version 8.2.0 de KentixONE.

Dimensions

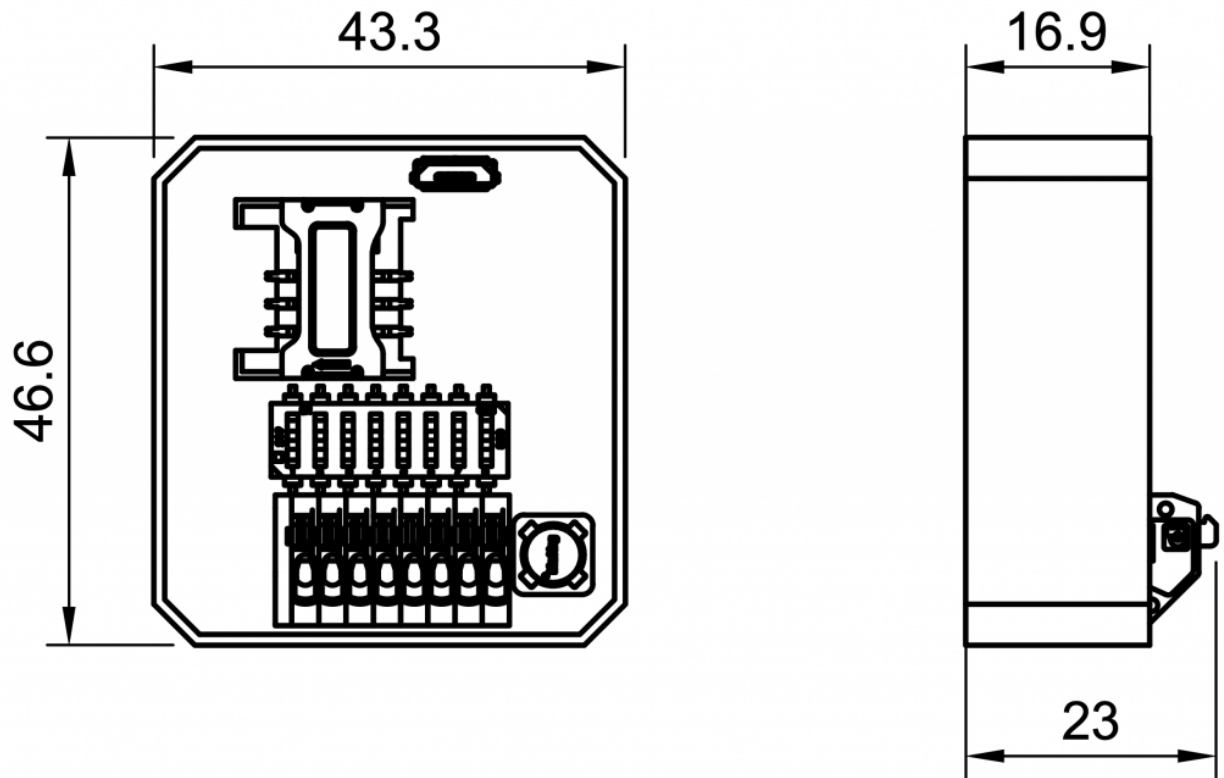

Exemple de connexion

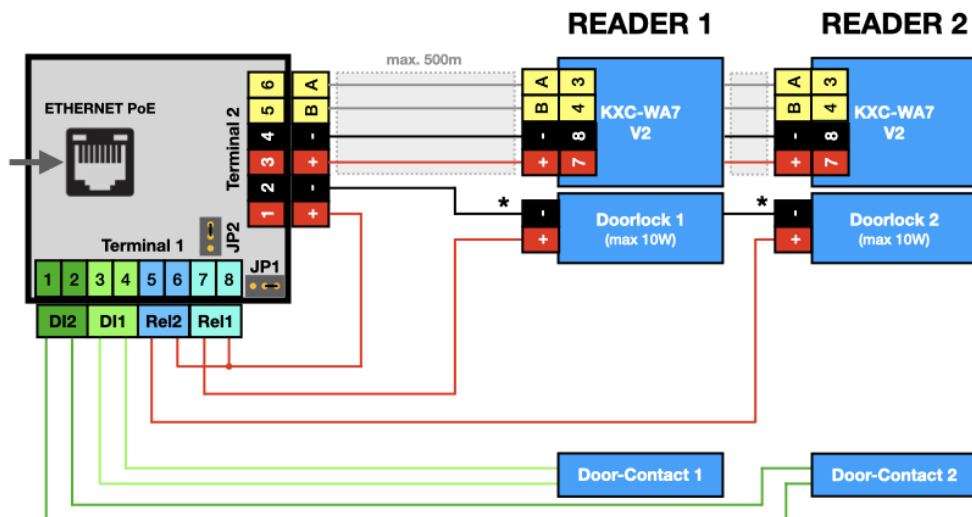

L'exemple de connexion représente schématiquement le câblage de deux DoorLock-WA7 avec des contacts de porte et des ouvre-portes externes à un AccessManager.

Le terminal 2 sur AccessManager fournit la communication via le bus de données et l'alimentation en tension de service pour les lecteurs muraux. (bornes 3-6). La borne 2 sert de potentiel commun pour l'alimentation électrique des ouvre-portes avec la tension d'alimentation PoE de l'AccessManager.

Le terminal 1 est utilisé pour connecter des contacts libres de potentiel (« contacts de porte », bornes 1-4) et pour commuter des ouvre-portes par le biais du relais 2 (5-6) et du relais 1 (7-8). Les relais 1 et 2 commutent la borne 1 du terminal 2 au potentiel commun (terminal2, borne 2).

Mise en service de deux lecteurs muraux sur un AccessManager

Si deux lecteurs muraux doivent être utilisés avec un AccessManager, procédez comme suit pour la mise en service :

Connectez le premier lecteur mural à l'AccessManager. Ajoutez-le dans l'unité principale avec « DoorLock (IP) ». Une fois que le premier WallReader a été ajouté avec succès, déconnectez-le temporairement de l'AccessManager pour pouvoir connecter le second

WallReader et l'ajouter également. Une fois que les deux appareils ont été enregistrés avec succès, reconnectez le premier WallReader à l'AccessManager, puis utilisez les deux appareils ensemble.

Exemple d'installation

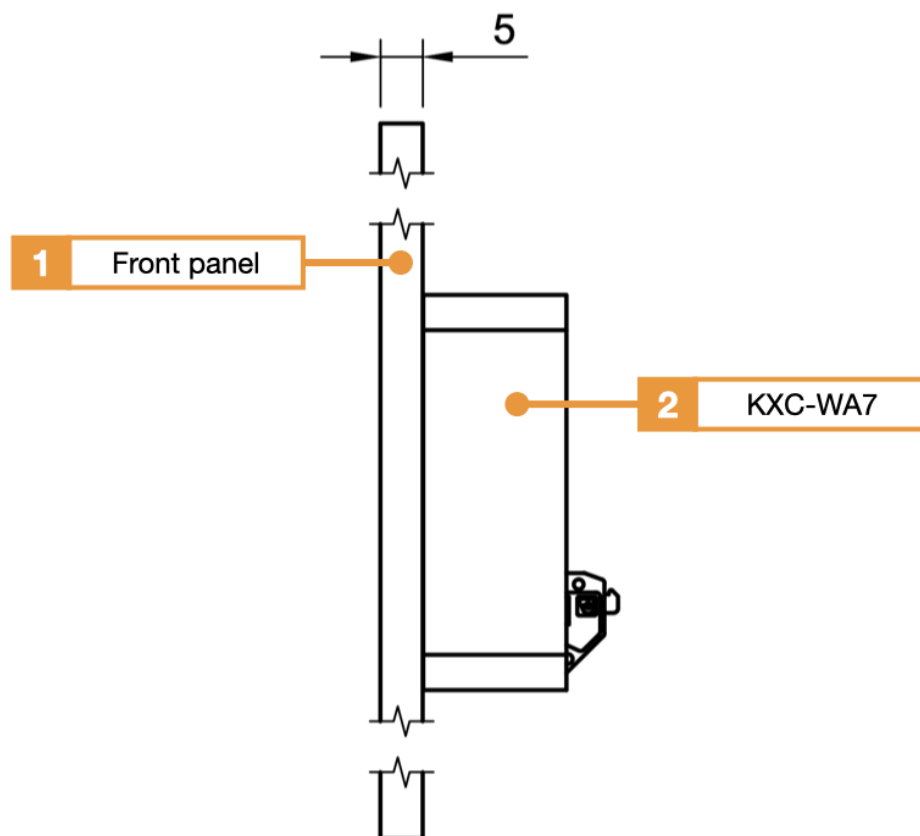

1. Panneau avant (épaisseur maximale de 5 mm)
2. DoorLock-WA7

Le DoorLock-WA7 peut être monté dans des interphones ou derrière des plaques frontales à l'aide des pastilles adhésives fournies. La portée de lecture du DoorLock dépend du matériau de la face avant et d'autres facteurs environnementaux. L'épaisseur du matériau de la plaque frontale ne doit pas dépasser 5 mm.

Signalisation

Fonction	Signal et explication
----------	-----------------------

Le lecteur mural est hors ligne	La LED clignote en magenta
Accès accordé	son bref, LED verte clignotante
La porte est ouverte grâce aux profils temporels	LED verte allumée en permanence
Accès refusé	son bref, LED rouge clignotante
Zone en cours d'armement	3 bips longs, simultanément la LED clignote 3 fois en rouge
Impossible de s'armer	son long, LED rouge clignotante

Tableau Signalisation