

Boîte de distribution pour DoorLock-RA4 - MANUEL D'UTILISATION

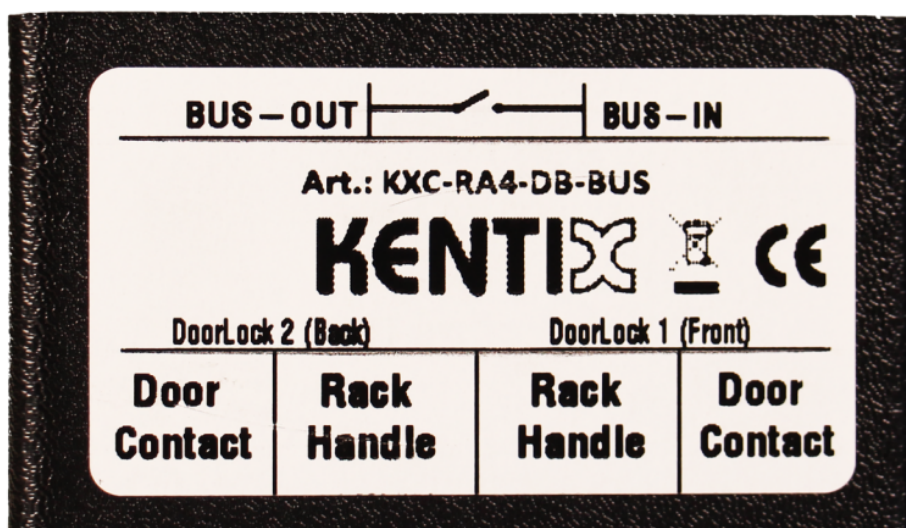

CODES DE COMMANDE :
[KXC-RA4-DB-BUS](#), [KXC-RA4-DB-BUS-SET](#)

[FICHE TECHNIQUE KXC-RA4](#)

Aperçu

Le boîtier de distribution DoorLock-RA4-DB-BUS est l'unité de connexion centrale pour deux leviers de rack (KXC-RA4-IPx) et deux contacts de porte (KDC1-W) dans chaque rack. En outre, le boîtier de distribution sert de connexion de bus de rack à rack pour un maximum de 8 racks ou 16 leviers de rack. Le boîtier de distribution est fixé dans le rack lui-même, tous les composants sont enfichés sans serrage via des prises RJ45.

1. Connexion de deux contacts de porte
2. Connexion de deux DoorLock-RA4
3. Connexion d'autres boîtiers de distribution

Le boîtier de distribution se connecte soit directement au poste distant du DoorLock-Ra4 (AccessManager ou SmartPDU), soit à un autre boîtier de distribution.

Consignes de sécurité

Installation

L'installation et la mise en service ne doivent être effectuées que par un personnel spécialisé et formé, conformément au mode d'emploi.

Aucune modification de quelque nature que ce soit, à l'exception de celles décrites dans un mode d'emploi correspondant, n'est autorisée sur les produits de Kentix GmbH.

Lors de l'installation d'appareils Kentix, certains degrés de protection doivent être garantis. Respectez à cet effet les prescriptions en vigueur pour les installations dans l'environnement concerné.

N'utilisez les produits que dans la plage de température définie.

Les instructions doivent être transmises à l'utilisateur par la personne qui procède à l'installation.

Kentix décline toute responsabilité en cas d'endommagement des appareils ou des composants suite à un montage incorrect. Aucune responsabilité n'est assumée en cas d'unités mal programmées.

Si des dysfonctionnements, des dommages matériels ou autres surviennent, Kentix n'est pas responsable.

Utilisation des produits, transport et stockage

Protéger l'appareil contre l'humidité, la saleté et les dommages pendant le transport, le stockage et l'utilisation

Produits alimentés par batterie

N'utilisez pas les produits dans des zones à risque d'explosion.

N'utilisez les produits que dans la plage de température définie.

L'installation ainsi que le remplacement des piles ne doivent être effectués que par un personnel qualifié et formé, conformément aux instructions.

Ne chargez pas, ne court-circuitiez pas, n'ouvrez pas et ne chauffez pas les piles.

Lors de la mise en place des piles, veillez à respecter la polarité.

Les appareils doivent toujours être alimentés par les piles prévues pour le produit.

Lors du remplacement des piles, remplacez toujours toutes les piles.

Éliminez les piles usagées ou usées de manière appropriée.

Conservez les piles hors de portée des enfants.

Maintenance

Le fonctionnement des appareils Kentix doit être contrôlé dans le cadre d'une maintenance annuelle.

Élimination des déchets

Les appareils électriques et les piles doivent être éliminés séparément des déchets ménagers.

Connexions

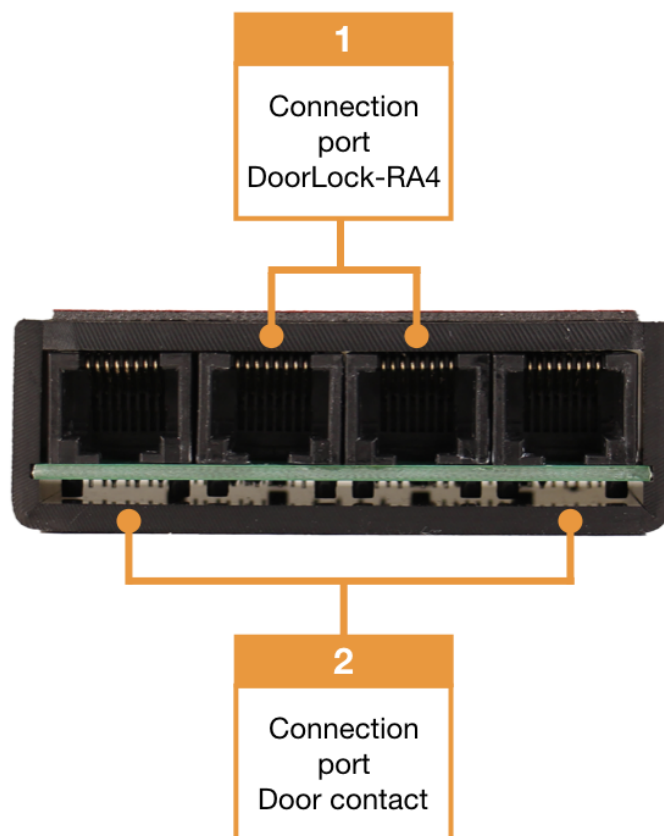

1. Connecteur pour DoorLock-RA4
2. Connexion pour contact de porte KDC1-W

L'évaluation du contact de porte se fait sur le DoorLock. C'est pourquoi il est impératif qu'un DoorLock soit également connecté au boîtier de distribution pour chaque contact de porte.

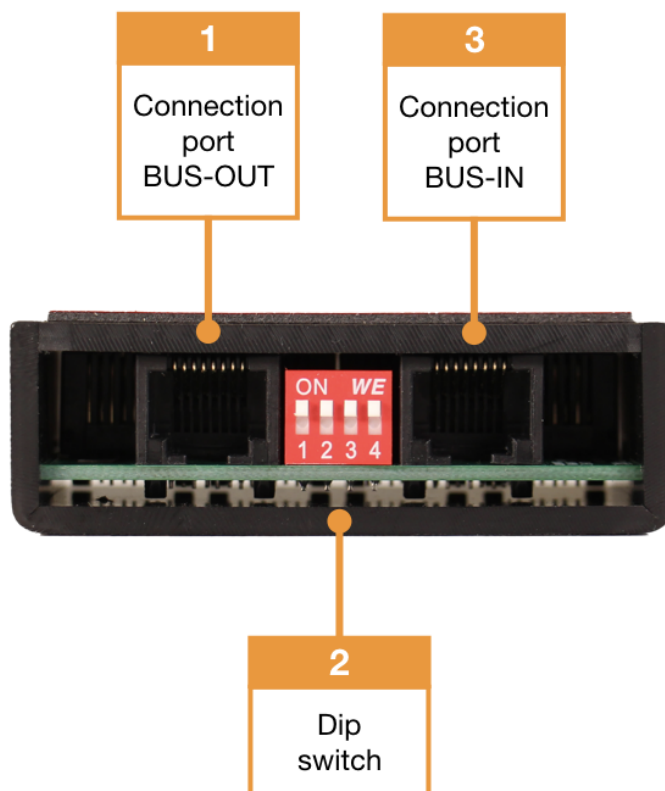

1. Connexion au boîtier de distribution suivant
2. Interrupteur Dip (tous les interrupteurs doivent être sur ON)
3. Connexion au poste distant ou au boîtier de distribution précédent

Affectation des ports

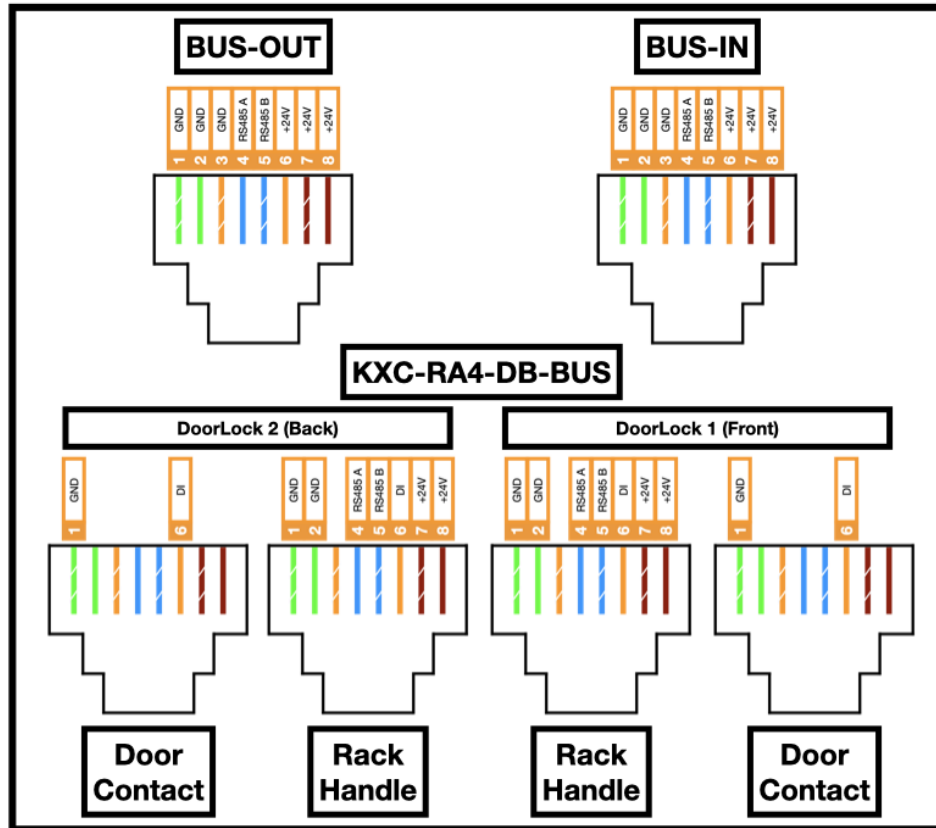

Exemple de connexion

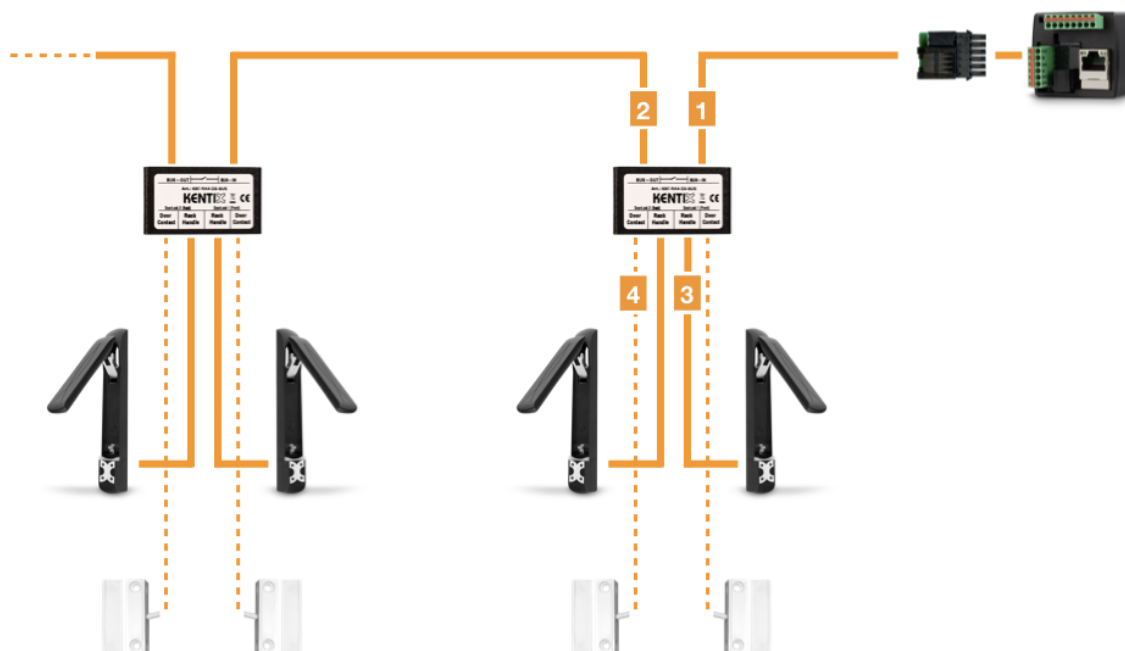

1. Connexion au poste distant ou au boîtier de distribution précédent
2. Connexion au boîtier de distribution suivant
3. DoorLock-RA4
4. Contact de porte KDC1-W